

## Ausstattungssatz, Beladeplan und Typenblatt für Gerätewagen ABC-Erkunder (GW - ABC-Erk)

Fahrzeug: Mercedes-Benz Sprinter 519 CDI KA





# Typenblatt GW - ABC-Erkunder

## Fahrzeug - Ausstattung

Grp.-/ Pos.- Nr	Ausstattungsgegenstand	Anzahl	Spezifikation	Bemerkungen
<b>1</b>	<b>Kfz-Ausstattung</b>			
1	Betriebsanleitung und Wartungsunterlagen Fahrzeug (Mercedes), Satz, in Tasche	1	Original MB	Handschuhfach Dashboard
2	Betriebsanleitung und Wartungsunterlagen Ausbau, Satz, im Ringordner	1	Visser	Mittelkonsole Fahrerraum
3	Ersatzrad, in Halterung	1	Original MB	Vollwertiges Rad, M+S Bereifung
4	Bordwerkzeug, Satz, (mit Radmutternschlüssel) und Wagenheber	1	Original MB	Fahrerhaus Fach Fußboden Beifahrerseite
5	Unterlegkeil	1	Original MB	GR Regalsystem rechts hinten
6	Warndreieck	1	Original MB	Staufach Fahrertür unten
7	Verkehrswarnleuchte	1		Staufach Fahrertür unten
8	Verbandkasten	1	DIN 13164	Staufach Beifahrertür unten
9	Handsuchscheinwerfer	1	Magnetfuß	Trennwand Fahrerhaus
10	Ersatzlampen	1		Handschuhfach Fahrerhaus (Mercedes B-Nr. B6 656 0805)
<b>2</b>	<b>Bordausstattung</b>			
1	Ordner mit KatS-DV 510 HE	1		Mittelkonsole Fahrerraum
2	Kartensatz Hessen Top 50	1	67 St.	Mittelkonsole Fahrerraum
3	Anschlussleitung 230 V mit PRCD	1		Staufach Fahrertür oben
4	Radkreuz	1		Kiste Nr. 12
5	Klappspaten	1		Kiste Nr. 12
6	Kreuzhacke 1,5kg kurz	1	DIN 20109	GR Regalsystem links
7	Feuerlöscher	1	DIN EN 3	6 kg Brandklasse ABC
8	Feuerlöscher	1	DIN EN 3	2 kg Kohlendioxidlöcher CO2
9	Magnetschild Messfahrt	1		Ca. 300 x 350 mm
10	Absperrband	1		Rolle 500m x 80 mm rot/weiß
11	Absperrband	1		Rolle 500m x 80 mm gelb/schwarz
12	Warnwesten	4	DIN EN 471	Beifahrertür
13	Verkehrsleitkegel	4	DIN EN 13422	GR Seitenwand links hinten
14	Abschleppseil	1	DIN 67031	GR Seitenwand rechts hinten
15	Schäkel für Abschleppseil	2	DIN 82101	GR Seitenwand rechts hinten
16	Verbindungsleitung Starthilfe	1		Kiste Nr. 12
17	Satz Gleitschuttketten	2		1 Satz = 2 Ketten, in Schutztasche
18	Flaggensatz	1		In Schutztasche (Farbe Flaggen: rot, grün, blau, gelb)
19	Handleuchte	3	Adalit 3000	1x Mittelkonsole Fahrerhaus, 2x GR Seitenwand links vorne
<b>3</b>	<b>Kommunikationsausstattung</b>			
1	Handsprechfunkgerätesatz FuG 11b	1	FuG 11b	Motorola
2	Ladehalterung, Kfz-Einbau 12 V	1	FuG 11b	Mittelkonsole Fahrerhaus
3	Sprechfunkgerätesatz FuG 8b-1	1	FuG 8b-1	Kenwood
4	Handapparat	2	FMS	1x Fahrerhaus und 1x GR Seitenwand links vorne
5	Dachantenne	1	4m/2m	
6	S/E Gerät Digital	1	MTM800Fug	Fahrerhaus Trennwand
7	Handapparat	2	TSCH	1x Fahrerhaus und 1x GR Seitenwand links vorne
8	Handsprechfunkgerätesatz Digital	1	MTP850 EX	Motorola
9	Ladehalterung HRT, Kfz-Einbau 12 V EX	1	EX	Mittelkonsole Fahrerhaus
10	Dachantenne	1	Digital	
11	Handsprechfunkgerätesatz Digital	2	MTP850	Messcontainer
12	Ladehalterung HRT, Kfz-Einbau 12 V	1	Digital	Messcontainer f. MTP850
13	Ladehalterung HRT, Kfz-Einbau 12 V ANT (Aktiv)	1	Digital	Messcontainer f. MTP850
14	Stoßstange-Antenne	1	Digital	Stoßstange vorne
15	Navigationssystem	1	Garmin	Fahrerhaus trennbar
16	Hör-/Sprechgarnitur f. Atemschutzgeräteträger	2	Fire Talk 220	GR Regalsystem links
<b>4</b>	<b>Fachdienst-Ausstattung</b>			
<b>4.1</b>	<b>Schutzausstattung</b>			
1	Atemanschluss inkl. Halterung	2		GR Regalsystem links und rechts
2	Filtereinsatz f. Atemanschluss	8	A2B2E2K2-P3	GR Regalsystem rechts
3	Ersatzflasche 6L 300 bar	2		GR Regalsystem rechts
4	Schutzanzug Typ 3b	2	0200-224 XXL	GR Schrank Trennwand
5	Schutzanzug Typ 3b	2	0200-224 XXL	Kiste Nr. 2
6	Baumwollhandschuhe (Paar)	4		GR Schrank Trennwand
7	Packung Einmal-Schutzhandschuhe	1	XL	GR Schrank Trennwand
8	Packung Einmal-Überschuhe	1	20 St.	GR Schrank Trennwand
9	Aluminium Container 120x80x51cm	1	Zarges	GR Heck mit Spangurten
<b>4.2</b>	<b>Erkundungsausstattung A-Messung</b>			
1	Koffer "Automess AD-6, Sonde AD15 + AD-K"	2	Automess	GR Regalsystem rechts (vom Standort beigestellt)
2	Koffer Zubehörsatz AD-6 (BWH)	1	BWH	GR Regalsystem rechts
3	Koffer "2x Automess AD-6, Sonde AD-15 + Kabel"	1	Automess	GR Regalsystem rechts (vom Standort beigestellt)
4	Koffer Strahlungsmessgerät CoMO 170 ZS	1		GR Regalsystem rechts
5	Koffer Personenendosimetern (4 Stück)	1	ED 150	GR Regalsystem rechts
6	Dosisleistungswarner	1	Radeye G 10	GR Regalsystem rechts in Koffer AD-6
7	OSL-Dosimeter	8		GR Regalsystem rechts (durch die untere KatS-Behörde beigestellt)
8	Koffer MER-1	1	FH 40 LAB 1	GR Regalsystem rechts
9	Koffer RAID M100	1	Bruker	GR Regalsystem rechts
10	Koffer Tiger PID 5	1	ION-Science	GR Regalsystem rechts
<b>4.3</b>	<b>Erkundungsausstattung C-Messung</b>			
1	GasAlert Micro5PID	1	Honeywell	Kiste Nr. 11
2	Kalibrier Zubehör GasAlert	1		Kiste Nr. 11
3	Gasspürkoffer	1		GR Regalsystem rechts

<b>4.4 Gerätschaften – Probenahme</b>				
1	Infrarot Thermometer	1	Fl. 62 MAXX+	Kiste Nr. 3
2	Gerätesatz Wetterbeobachtung: Handwindmesser, Kompass, Thermohygrometer, Fernglas	1		Kiste Nr. 3
3	Flüssigkeitsdichte PE Beutel 225x390	50		Kiste Nr. 1
4	Mess-Schale 200x10	1		Kiste Nr. 4
5	Pinzette	1		Kiste Nr. 4
6	Schaufel klein	1		Kiste Nr. 4
7	Fäustel	1	500 g	Kiste Nr. 4
8	Flachmeißel	1		Kiste Nr. 4
9	Metallschablone 200x200x20 mm	1	L-Profil	Kiste Nr. 4
10	PE Weithalsflaschen	12	1 Liter	Kiste Nr. 6
11	PE Trichter	1		Kiste Nr. 5
12	Rasenschere mechanisch	1		Kiste Nr. 4
13	Handrechen	1		Kiste Nr. 4
14	Maßstab 2 m	2		Kiste Nr. 4
15	Mauerkelle	1		Kiste Nr. 4
16	Schöpfkelle	1		Kiste Nr. 4
18	Kunststoffwanne 400x300x120 mm	1		GR Regalsystem links
19	Lab Marker	2		Kiste Nr. 5
20	Küchenrolle	1		Kiste Nr. 5
21	Papierhandtücher	3	Pack	Kiste Nr. 5
22	Stoppuhr	1		Kiste Nr. 5
23	Flüssigkeitsdichte PE Beutel 495x460	50		Kiste Nr. 1
24	Öltestpapier	2	Pack	Kiste Nr. 5
25	Wassernachweispaste	1	Tube	Kiste Nr. 5
26	Holzspatel	10		Kiste Nr. 5
27	pH-Indikatorstreifen	2	Pack	Kiste Nr. 5
28	Tasche mit: 1x Reagenzglasklammer, 2 Paar Einmalhandschuhe, 2 Paar Fülllinge, 2x Schutzbrille, 10x Kabelbinder groß, 10x Kabelbinder klein	1		Kiste Nr. 5
29	BBK Probenahme-Rucksack Bio (Blau)	1		GR Seitenwand links vorne
30	BBK Probenahme-Rucksack Chemie (Orange)	1		GR Seitenwand links vorne
31	Flaschenträger 6x500 ml (Tragebügel)	1		GR Regalsystem links
32	Ferngreifzange	1		GR Regalsystem links
33	Schreibunterlage mit Zubehör: 1x Lupe, Kartenwinkelmesser 360 Grad, Kappmesser mit Schutzhülle, Satz Klebeetiketten DV 510, 5x Klebeband	1		Mittelkonsole Fahrerhaus
34	Hygiene Modul mit: 1x Handwaschbürste, 1x Spender Papierhandtücher, 1x Spender Desinfektionsmittel, 1x Spender Flüssigseife	1		Innenseite Hecktür links
35	Kanister für Wasser	1	5 L	Innenseite Hecktür links
36	Spaten Griffstiel YD	1		GR Regalsystem links
37	Erdspieße	10		GR Seitenwand links hinten
38	Ständer für Erdspieße	10		Kiste Nr. 7
39	Schilder nach BGV A8 (5x W03, W04, W05, W16)	20		GR Regalsystem links
<b>4.5 Dekontaminationsausstattung</b>				
1	Sprühgerät	1	410 Profi	GR Seitenwand rechts vorne
2	Handstreibbüchse	1		Kiste Nr. 9
3	Container mit Schraubdeckel, 10kg	1		GR Regalsystem links
4	Reinigungsmittel Alkalisch	1	5 L Kanister	Kiste Nr. 9
5	Papierhandtücher	1	Pack	Kiste Nr. 9
<b>5 Messcontainer</b>				
1	RAID M100	1	Bruker	Am Geräteträger
2	Kfz. Halterung f. RAID M100	1	Bruker	Am Geräteträger
3	Batterieladegerät f. Akku RAID M100	1	Bruker	Fach oben
4	FH40 G-L10	1	Thermo Fisher	Am Geräteträger
5	Kfz. Ladehalterung f. FH 40	1	Thermo Fisher	Am Geräteträger
6	Szintillatorsonde FHZ 672-2	1	Thermo Fisher	Vorderseite Messcontainer
7	Tiger PID5	1	ION Science	Am Geräteträger
8	Kfz. Ladehalterung f. Tiger PID	1	ION Science	Am Geräteträger
9	GasAlert Micro5PID	1	Honeywell	Am Geräteträger
10	USB-Hub / Interface	1	Startech	Fach oben
11	Laptop	1	Fujitsu	Schublade
12	Drucker	1	HP	Fach unten

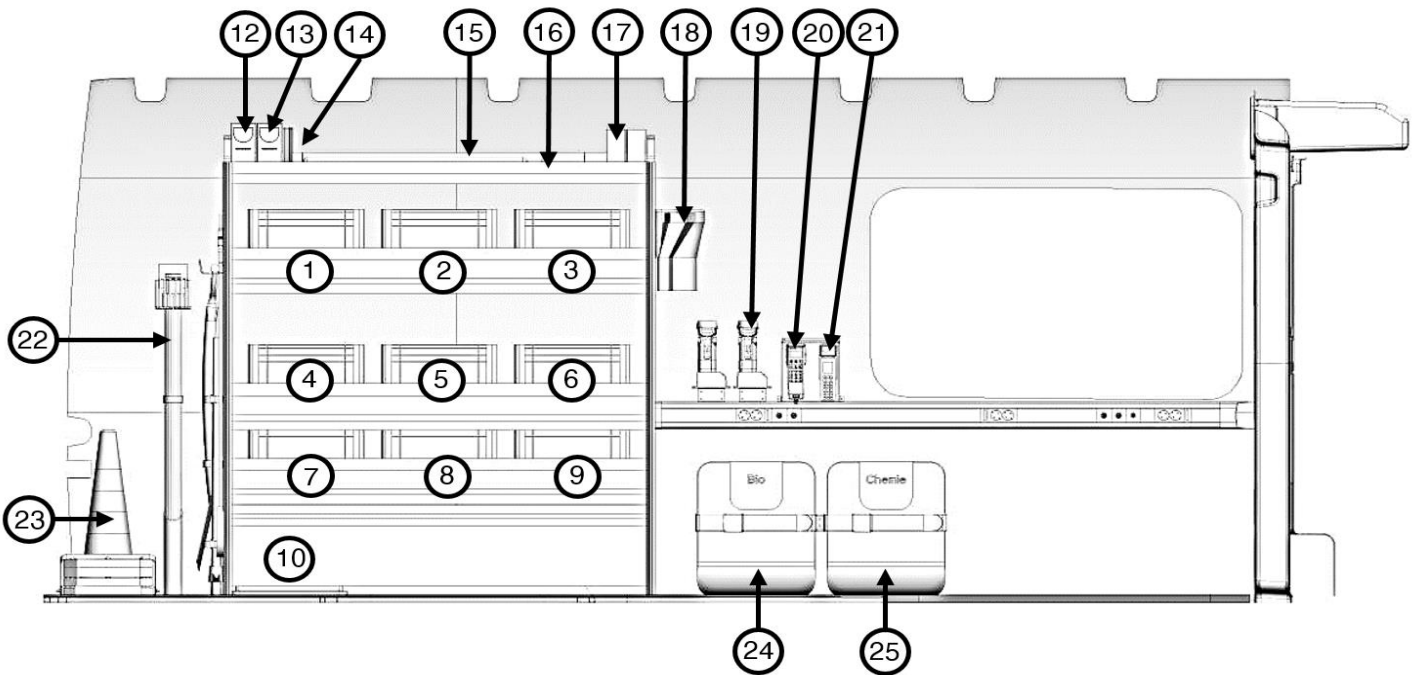

Pos. Nr.	Unterbringung, Geräteraum links	Anzahl	Ausstattungsgegenstand
1	Geräteraum, Regalsystem	1	Kiste Nr. 1
2	Geräteraum, Regalsystem	1	Kiste Nr. 2
3	Geräteraum, Regalsystem	1	Kiste Nr. 3
4	Geräteraum, Regalsystem	1	Kiste Nr. 4
5	Geräteraum, Regalsystem	1	Kiste Nr. 5
6	Geräteraum, Regalsystem	1	Kiste Nr. 6
7	Geräteraum, Regalsystem	1	Kiste Nr. 7
8	Geräteraum, Regalsystem	1	Kiste Nr. 8
9	Geräteraum, Regalsystem	1	Kiste Nr. 9
10	Geräteraum, Regalsystem	1	Kunststoffwanne 400x300x120 mm
12	Geräteraum, Regalsystem	1	Absperrband Rot-Weiß
13	Geräteraum, Regalsystem	1	Absperrband Gelb-Schwarz
14	Geräteraum, Regalsystem	20	Schilder nach BGV A8 (5x W03, W04, W05, W16)
15	Geräteraum, Regalsystem	1	Flaggensatz in Schutztasche (Farbe Flaggen: rot, grün, blau, gelb)
16	Geräteraum, Regalsystem	1	Verblendung Fenster Schiebetür rechts
17	Geräteraum, Regalsystem	2	Hör-/Sprechgarnitur f. Atemschutzgeräteträger
18	Geräteraum, Regalsystem	1	L3000 Atemanschluss inkl. Halterung
19	Geräteraum, Seitenwand vorne	2	Handleuchte
20	Geräteraum, Seitenwand vorne	1	Handapparat FMS FuG 8b-1
21	Geräteraum, Seitenwand vorne	1	Handapparat TSCH Digital
22	Geräteraum, Seitenwand hinten	10	Erdspieße
23	Geräteraum, Seitenwand hinten	4	Verkehrsleitkegel
24	Geräteraum, Seitenwand vorne	1	BBK Probenahme-Rucksack Bio (Blau)
25	Geräteraum, Seitenwand vorne	1	BBK Probenahme-Rucksack Chemie (Orange)

# Typenblatt GW - ABC-Erkunder

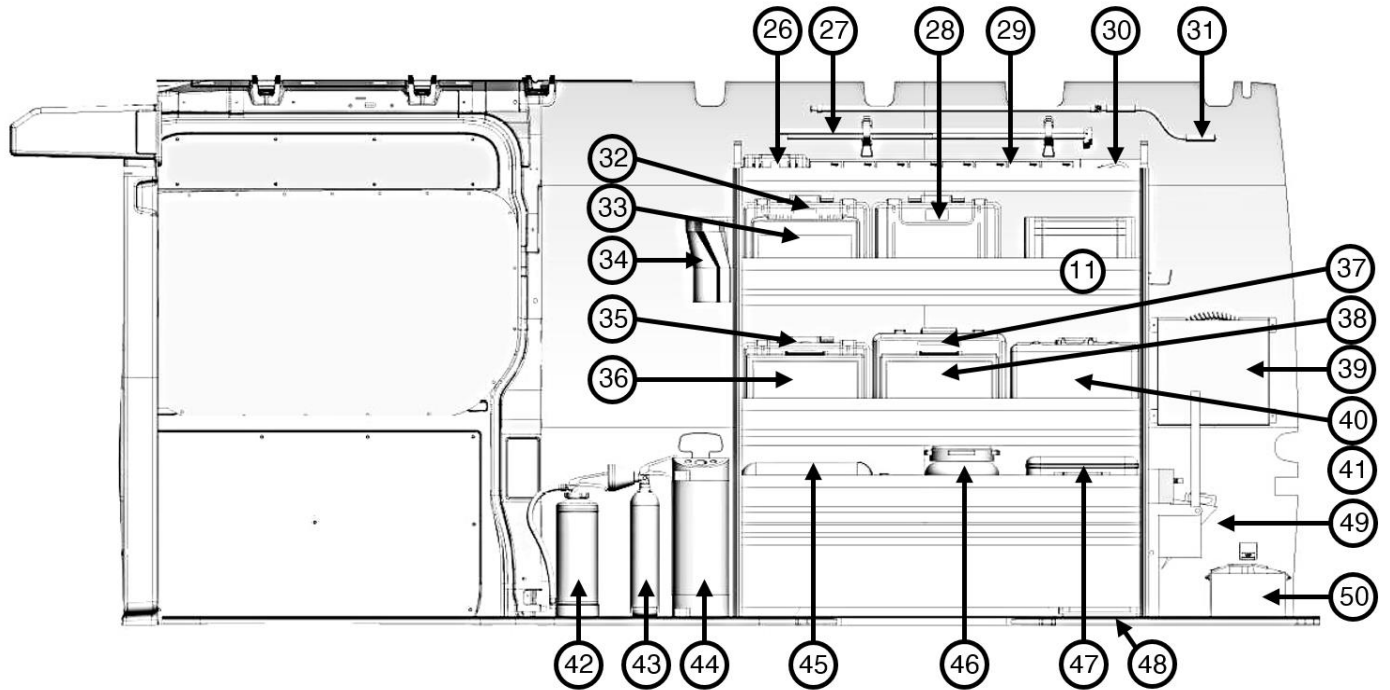

Pos. Nr.	Unterbringung, Geräteraum rechts	Anzahl	Ausstattungsgegenstand
11	Geräteraum, Regalsystem	1	Kiste Nr. 11
26	Geräteraum, Regalsystem	1	Koffer Personendosismetern (4 Stück)
27	Geräteraum, Regalsystem	1	Stabilisierungsstange Markise
28	Geräteraum, Regalsystem	1	Koffer Tiger PID5
29	Geräteraum, Regalsystem	8	Filtereinsatz f. Atemanschluss
30	Geräteraum, Regalsystem	4	Sortimo Spangurte
31	Geräteraum, Regalsystem	1	Drehhebel Markise
32	Geräteraum, Regalsystem	1	Koffer RAID M100
33	Geräteraum, Regalsystem	1	Koffer "2x Automess AD-6, Sonde AD-15 + Kabel"
34	Geräteraum, Regalsystem	1	Atemanschluss inkl. Halterung
35	Geräteraum, Regalsystem	1	Koffer Strahlungsmessgerät CoMO 170 ZS
36	Geräteraum, Regalsystem	1	Koffer Dosisleistungswarner AD-6
37	Geräteraum, Regalsystem	1	Koffer Zubehörsatz AD-6 (BWH)
38	Geräteraum, Regalsystem	1	Koffer "Automess AD-6, Sonde AD15 + AD-K"
39	Geräteraum, Seitenwand hinten	1	Abschleppseil + 2x Schäkel
40	Geräteraum, Regalsystem	1	Koffer MER-1
41	Geräteraum, Regalsystem	1	Gasspürkoffer
42	Geräteraum, Seitenwand vorne	1	Feuerlöscher 6 KG ABC
43	Geräteraum, Seitenwand vorne	1	Kohlendioxidlöscher CO2
44	Geräteraum, Seitenwand vorne	1	Sprühgerät
45	Geräteraum, Regalsystem	2	Ersatzflasche 6L 300 bar
46	Geräteraum, Regalsystem	1	Container mit Schraubdeckel, 10kg
47	Geräteraum, Regalsystem	2	Satz Gleitschuttketten
48	Geräteraum, Regalsystem	1	Kiste Nr. 12
49	Geräteraum, Seitenwand hinten	1	Box mit 2x Anhängerkopplung trennbar
50	Geräteraum, Seitenwand hinten	1	Unterlegkeil original MB

# Typenblatt GW - ABC-Erkunder

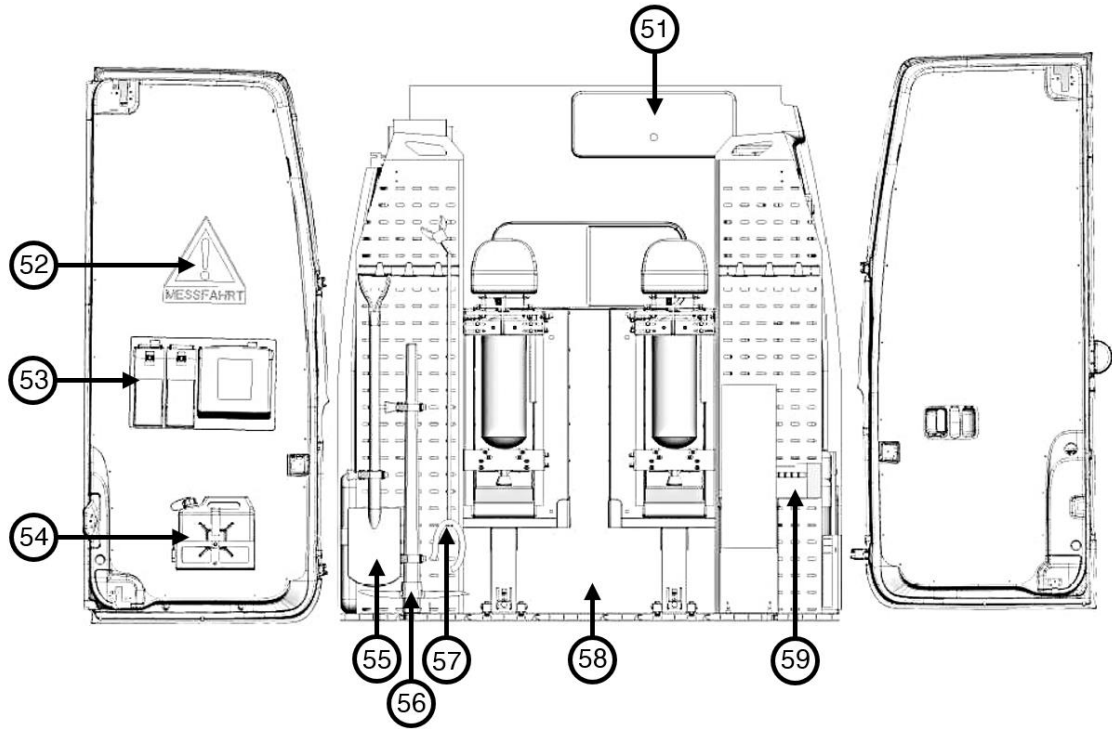

Pos. Nr.	Unterbringung, Geräteraum Heckansicht	Anzahl	Ausstattungsgegenstand
51	Geräteraum, Trennwand	1	Schrank Trennwand
52	Geräteraum, Hecktür links	1	Magnetschild Messfahrt
53	Geräteraum, Hecktür links	1	Hygienemodul
54	Geräteraum, Hecktür links	1	Kanister f. Wasser 5 L
55	Geräteraum, Regalsystem	1	Spaten Griffstiel YD
56	Geräteraum, Regalsystem	1	Kreuzhacke 1,5kg kurz
57	Geräteraum, Regalsystem	1	Ferngreifzange
58	Geräteraum, Heck mitte	1	Aluminium Container 120x80x51cm (nicht im Bild gezeichnet)
59	Geräteraum, Regalsystem	1	Freie Staufach Regalsystem

## Typenblatt GW - ABC-Erkunder

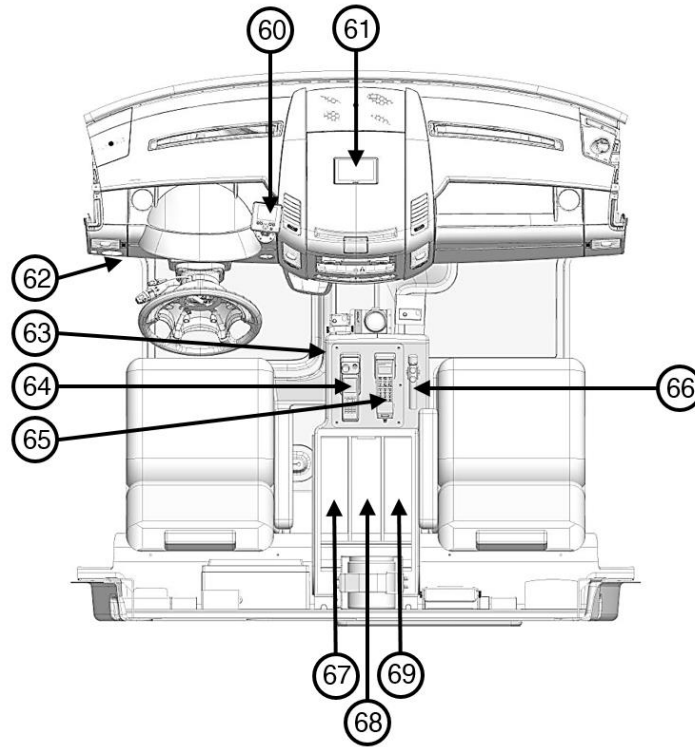

Pos. Nr.	Unterbringung, Fahrerhaus	Anzahl	Ausstattungsgegenstand
60	Fahrerhaus, Dashboard	1	MiniTronic CAN-Bus Bedienpanel
61	Fahrerhaus, Dashboard	1	Navigationssystem
62	Fahrerhaus, Dashboard	1	Bedienung Dieselheizung
63	Fahrerhaus	1	Mittelkonsole mit Staufach und Rollo
64	Fahrerhaus, Mittelkonsole	1	Handapparat TSCH (Tetra)
65	Fahrerhaus, Mittelkonsole	1	Handapparat FMS (FuG 8b-1)
66	Fahrerhaus, Mittelkonsole	1	Mikrofon für Durchsage
67	Fahrerhaus, Mittelkonsole	1	Ordner mit KatS-DV 510 HE
68	Fahrerhaus, Mittelkonsole	1	Schreibunterlage mit Zubehör + Betriebsanleitung Visser
69	Fahrerhaus, Mittelkonsole	1	Kartensatz Hessen Top 50

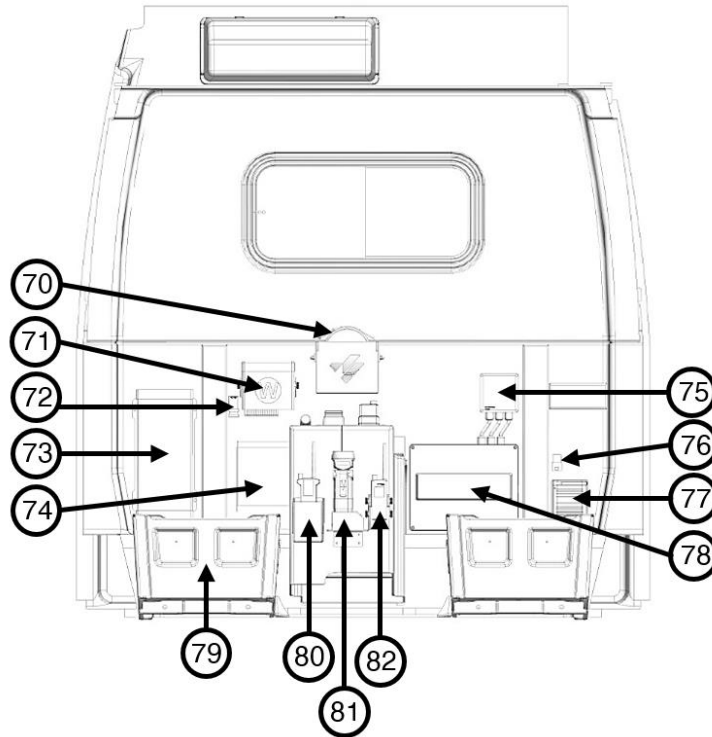

Pos. Nr.	Unterbringung, Fahrerhaus	Anzahl	Ausstattungsgegenstand
70	Fahrerhaus, Trennwand	1	Handsuchscheinwerfer 12V mit Magnetfuß
71	Fahrerhaus, Trennwand	1	S/E Gerät Digital
72	Fahrerhaus, Trennwand	1	Relais Timer S/E Gerät
73	Fahrerhaus, Trennwand	1	Sinus Wechselrichter
74	Fahrerhaus, Trennwand	1	S/E Gerät FuG 8b-1
75	Fahrerhaus, Trennwand	1	Isolationsüberwachung
76	Fahrerhaus, Trennwand	1	Relais RKL hinten
77	Fahrerhaus, Trennwand	1	Visser MiniTronic CAN-Bus Steuergerät
78	Fahrerhaus, Trennwand	1	230 V Verteilerschrank
79	Fahrerhaus, Sitzkasten Beifahrer	1	Akkuladegerät
80	Fahrerhaus, Mittelkonsole	1	Ladehalterung HRT, Kfz-Einbau 12 V EX. + HRT Digital EX.
81	Fahrerhaus, Mittelkonsole	1	Handleuchte
82	Fahrerhaus, Mittelkonsole	1	Ladehalterung, Kfz-Einbau 12 V + HRT FuG 11b



# Typenblatt GW - ABC-Erkunder

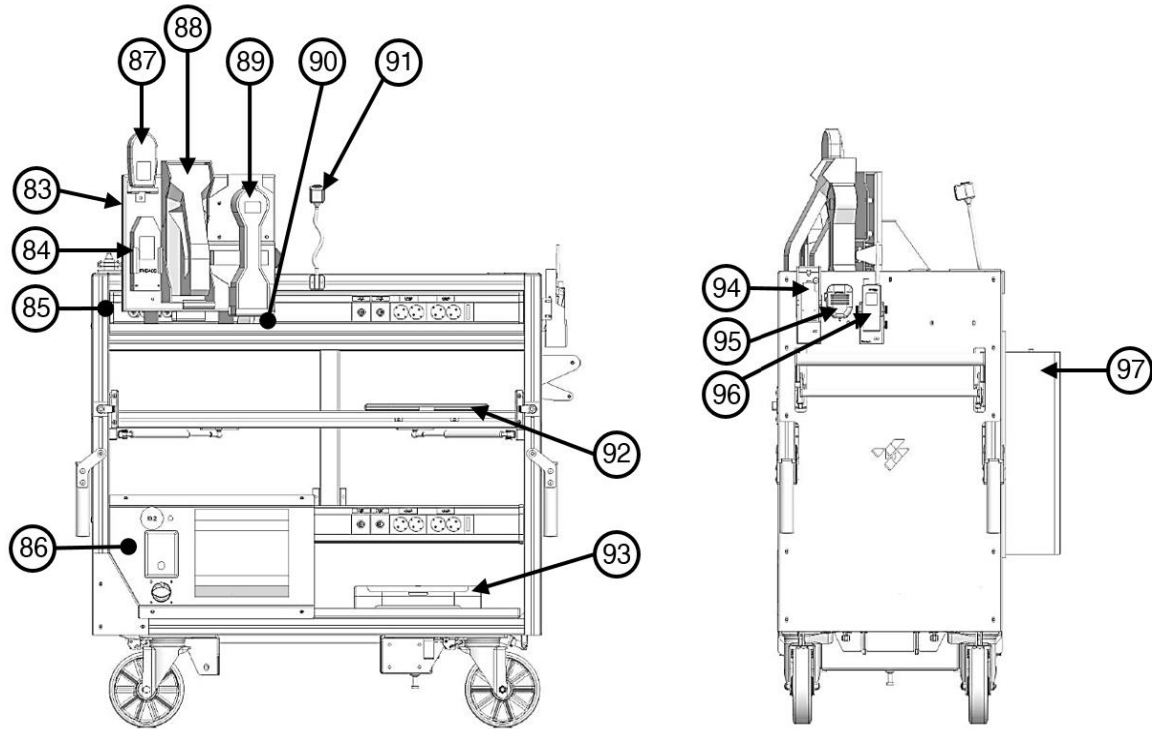

Pos. Nr.	Unterbringung, Messcontainer	Anzahl	Ausstattungsgegenstand
83	Messcontainer, Fach oben	1	Geräteträger inkl. Schockaufnahme
84	Messcontainer, Geräteträger	1	FH40 G-L10 in IR-Ladehalterung
85	Messcontainer, Fach oben	1	USB-Hub
86	Messcontainer	1	Elektro Verteilerschrank / Spannungsversorgung
87	Messcontainer, Geräteträger	1	GasAlert Micro5PID
88	Messcontainer, Geräteträger	1	RAID M100 in Kfz. Halterung
89	Messcontainer, Geräteträger	1	Tiger PID 5
90	Messcontainer, Fach oben	1	Batterieladegerat f. Akku RAID M100
91	Messcontainer, Fach oben	1	Schwannenhals Leseleuchte
92	Messcontainer, Schublade	1	Laptop
93	Messcontainer, Fach unten	1	Drucker
94	Messcontainer	1	Ladehalterung HRT, Kfz-Einbau 12 V ANT (Aktiv) + HRT Digital
95	Messcontainer	1	Handmonophone
96	Messcontainer	1	Ladehalterung HRT, Kfz-Einbau 12 V + HRT Digital
97	Messcontainer	1	Szintillatorsonde FHZ 672-2

Bezeichnung des Fahrzeuges: **So. Kfz. Zivilschutz, Gerätewagen ABC-Erkundung**

 Fahrzeugtyp: **Sprinter 519 CDI KA**

 Hersteller: **Mercedes-Benz**

 Forderung an den Kraftfahrer: **C1**

 Größenklasse: **N2**

 A-Nr.: **Auftrag 8/2017**

Mit Anhänger &gt; 750 kg:



<b>Fahrgestell</b>	Fahrerhaus / Sitzplätze Art des Antriebes Zahl der Achsen / Achsformel Ausgleichsgetriebesperre	<b>Einzelkabine / 2 Sitzplätze</b> <b>Hinterachsantrieb</b> <b>2 / 4x2</b> -			
<b>Motor</b>	Typ / Art Leistung Hubraum Ausgleichsgetriebesperre	<b>Dieselmotor</b> <b>140 (190) kW ( PS) bei 3800 U/min</b> <b>2987 cm3</b> <b>6, in V-Form</b> Einspritz-/Zündfolge: <b>elektron. gesteuerte Direkteinspritzung, Common Rail</b>			
<b>Bremsanlage</b>	Art der Betriebsbremse Art der Feststellbremse Art der Hilfsbremse	<b>4 Scheibenbremsen; Elektron. Systeme: ABS, ASR, ESP, BAS, EBV</b> <b>Handbremse, Duo Servo, auf die Hinterräder wirkend</b> <b>Retarder (Motorbremse)</b>			
<b>Räder</b>	Anzahl der Räder / Reserve-: Bereifung / Felge: Reifendruck:	<b>6 / 1 Stück</b> <b>205/75R16C 113/111R 5,5Jx16 ET111</b> <b>1.: 4,8 bar                      2.: 4,3 bar</b>	<b>Elektroanlage</b>	Bordnetzspannung: Starter Batterie: Zusatzbatterie: Lichtmaschine:	<b>12 V</b> <b>95 Ah</b> <b>100 Ah</b> <b>14 V - 220 A</b>
<b>Fahrleistungen</b>	Geschwindigkeit, max.: Geschwindigkeit, zul.: Verbrauch / Fahrbereich: Wendekreisdurchmesser:	<b>100 km/h</b> <b>80 km/h</b> <b>10,3 l/100km</b> <b>ca. 15,3 +/- 0,5 m</b>	<b>Gewichte und Lasten [ kg ]</b>	zul. Gesamtgewicht: Leergewicht: (beladen) Nutzlast: Achslast, leer/zul. vorn: Achslast, leer/zul. hinten: Anhängelast: ungebremst aufaufgebremst m. durchg. Bremsanl. Stützlast: Anhängerkupplung:	<b>5500</b> <b>3480</b> <b>2020</b> <b>ca. 1645 / 2100</b> <b>ca. 1835 / 3600</b> <b>750</b> <b>3000</b> <b>-</b> <b>120</b> <b>-</b>
<b>Abmessungen</b>	Steigfähigkeit: Wattfähigkeit: Maße über alles: Bodenfreiheit: Spurweite: Radstand: Böschungswinkel: Höhe der Ladefläche: Höhe der Anhängerkupplung:	<b>mindest. 25 %</b> <b>max. 300 mm bei 10 km/h</b> <b>L: 7200 mm    B: 1990 mm                      H: 2850 mm</b> <b>1. 215 mm    2. 174 mm</b> <b>1. 1708 mm    2. 1521 mm</b> <b>4325 mm</b> <b>vorn: 20°                      hinten: 12°</b> <b>-</b> <b>-</b>	<b>Kuppelbarkeit:</b>	Anhängerdosen: Spannung / Typ  Bremsanschlüsse:	<b>12V/ 7-polig</b> <b>12V/ 13-polig</b> <b>-</b>
<b>Aufbau</b>	Art / Sitzplätze: Verwendungszweck: Ausbau / Aufbauhersteller:	<b>Kastenwagen / 2 Sitze mit PA-Halterung</b> <b>-</b> <b>Fa. Visser B.V., Leeuwarden (Die Niederlande)</b>			
<b>Füllmengen</b>	<b>Angaben in Liter</b>	Motor: (ohne Filter) <b>k.A.</b> Kraftstoffbehälter: <b>100</b> Kühlanlage: <b>10</b> Bremsanlage mit ABS: <b>1,2</b> Fahrerhaushydraulik:    -	Motor: (mit Filter) <b>12,5</b> Einspritzpumpe:            - Kupplung: <b>1,0</b> Lenkgetriebe/-hilfe:      - Lenkhilfe: <b>1,0</b>	Scheibenwaschmitte: <b>6,0</b> Schaltgetriebe: <b>7,1</b> Nebenantrieb:              - Verteilergetriebe:        -	Hinterachse-Antrieb: <b>2,6</b> Vorderachs-antrieb: <b>0,85</b> Radvorgelege:            - AdBlue: <b>18,0</b>
<b>Heizung</b>	Heizungsart, Fahrzeuggebunden:	-	Zusatzheizung:	Art / Typ: Heizleistung: Verbrauch / Brennstoff:	Webasto Airtop 2 kW - / Diesel

## Fristen

Hauptuntersuchung (HU):	24*	Monate
Abgasuntersuchung (AU):	24*	Monate
Sicherheitsprüfung (SP):	12*	Monate

\* ggf. Landesspezifische Regelungen für Fahrzeuge des Brand- und Katastrophenschutzes

## Ausstattung

- 1 UKE DBS 3000 Anlage
- 1 Sprechfunkgerätesatz FUG 8 b
- 1 Sprechfunkgerätesatz FUG 11 b
- 1 Breitband-Dachantenne
- 3 Digitalfunkgerätesatz HRT
- 1 Digitalfunkgerätesatz MRT
- 1 Digitalfunk-Dachantenne
- 1 Digitalfunk Stoßstange-Antenne

## Beistellung

- 1 Satz Auffahrampen f. Messcontainer Lagerung am Standort

